

СЕРИЯ МОНОБЛОЧНЫХ НАСОСОВ

NBS



Общие сведения	4
Области применения	4
Модельный ряд	4
Расшифровка обозначения	5
Условия эксплуатации	5
Конструкция.....	6
Электродвигатель	6
Подбор насосов	6
Рабочая точка насоса	7
КПД	8
Расчёт минимального давления на входе в насос – NPSH	9
ДИАГРАММЫ ХАРАКТЕРИСТИК И ТЕХНИЧЕСКИЕ ДАННЫЕ	10
NBS 50-32-160	10
NBS 50-32-200	12
NBS 65-40-125	14
NBS 65-40-160, NBS 65-40-200	16
NBS 65-50-125	18
NBS 65-50-160, NBS 65-50-200	20
NBS 80-65-125	22
NBS 80-65-160, NBS 80-65-200	24
NBS 100-80-160	26
NBS 100-80-200	28
NBS 125-100-160	30
NBS 125-100-200	32
NBS 150-125-200	34

Общие сведения

NBS – серия моноблочных насосов с гидравлической частью из нержавеющей стали. Насосы NBS предназначены для перекачивания чистой воды и жидкостей, химически не агрессивных к материалам насоса.

Насосы являются одноступенчатыми несамовсасывающими с горизонтально расположенным валом, осевым всасывающим и радиальным напорным патрубками.

Присоединение трубопроводов к насосу фланцевое.

Номинальная подача насосов составляет от 12,5 до 320 м³/ч, напор от 11 до 70 м.

Температура перекачиваемой жидкости от -20 °С до +120 °С.

Области применения

- системы повышения давления в коммунальном водоснабжении
- системы повышения давления в производственных зданиях
- системы водоподготовки
- системы пожаротушения
- перекачивание жидкости в системах отопления, кондиционирования, вентиляции
- системы орошения
- циркуляция в климатических системах

Модельный ряд

Табл.1

Параметр	Модель						
	50-32	65-40	65-50	80-65	100-80	125-100	150-125
Номинальный расход, м ³ /ч	12,5	25	40-50	80-100	140-160	180-200	320
Номинальный напор, м	18,5-62,5	14,5-70	18-67	11-65	20-58,5	25-62	35,5-54
Температура перекачиваемой жидкости, °С	-20...+120						
Максимальное давление, бар	10						
Мощность эл/двигателя, кВт	1,1-7,5	1,5-11,0	3,0-18,5	4,0-30,0	11,0-37,0	18,5-55,0	45,0-90,0
Фланец всасывающего патрубка, DN	50	65	65	80	100	125	150
Фланец напорного патрубка, DN	32	40	50	65	80	100	125

Расшифровка обозначения

Пример обозначения: **NBS 50-32-160_1,1Т_380_BQCE**

NBS	50	-32	-160	_1,1	Т	_380	_BQCE
моноблочный насос с корпусом из нержавеющей стали							
диаметр всасывающего патрубка, мм							
диаметр напорного патрубка, мм							
номинальный диаметр рабочего колеса, мм							
номинальная мощность двигателя, кВт							
Т - 3 фазы, отсутствие – 1 фаза							
Напряжение питания электродвигателя, В							
Код типа торцевого уплотнения и резиновых деталей							
<ul style="list-style-type: none">• Н – картриджного типа• В – сильфонного типа• Q – карбид кремния• U – карбид вольфрама• С – графит• E – EPDM• V – Viton							

Условия эксплуатации

Насос не предназначен для установки в условиях воздействия агрессивных и взрывоопасных сред. Относительная влажность воздуха не должна превышать 95%, температура окружающей среды должна находиться в диапазоне от 0 до +50 °С.

Если температура окружающей среды превышает рекомендованную максимальную температуру или максимальную высоту над уровнем моря, то эксплуатировать электродвигатель в режиме полной нагрузки не рекомендуется по причине недостаточного охлаждения. В таких случаях необходимо использовать электродвигатель большей мощности.

Конструкция



Табл.2

№ Деталь	Материал
1 Электродвигатель	
2 Уплотнение	EPDM
3 Торцевое уплотнение	Карбид кремния/графит/EPDM
4 Рабочее колесо	Нержавеющая сталь AISI 304
5 Корпус насоса	Нержавеющая сталь AISI 304
6 Вал насоса	Нержавеющая сталь AISI 304
7 Дренажное отверстие	Нержавеющая сталь AISI 304
8 Крышка насоса	Нержавеющая сталь AISI 304

Электродвигатель

Насосы NBS оснащаются стандартными электродвигателями закрытого типа с вентиля торным охлаждением. Частота вращения вала составляет 2900 об/мин, мощность составляет от 1,1 до 37 кВт.

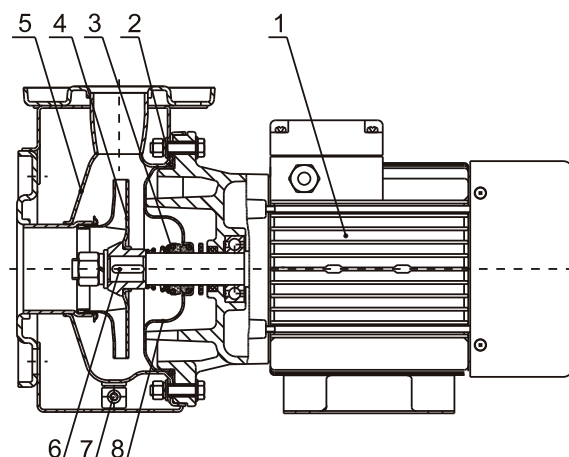
Питание электродвигателя осуществляется от сети с напряжением 220В или 380В и частотой 50 Гц.

Степень пыле- и влаго-защиты: IP55, класс F.

Класс энергоэффективности 1-фазных двигателей – IE1, 3-фазных – IE2

Подбор насосов

При подборе насоса необходимо учитывать следующие данные:

- требуемые расход и давление;
- потери давления из-за перепада высот (H_{geo});
- потери на трение в трубопроводе (H_{ff});
- КПД в рабочей точке;
- значение NPSH.

Рабочая точка насоса

Исходя из значений необходимого расхода и напора, можно выбрать подходящую линейку насосов из серии NBS по табл.1. Модель насоса из подходящей линейки выбирается на основе графиков характеристик, приведённых в разделе «*Диаграммы характеристик и технические данные*».



Рис.1. Пример графиков напор-расход, мощность, КПД, NPSH

КПД

При выборе насоса необходимо стремиться к тому, чтобы выбранный насос работал в режиме максимального КПД. Перед определением КПД необходимо определить схему работы насоса.

Если предполагается схема работы насоса при постоянном расходе, то следует выбирать такой насос, у которого КПД в данной точке наиболее близок к максимальному.

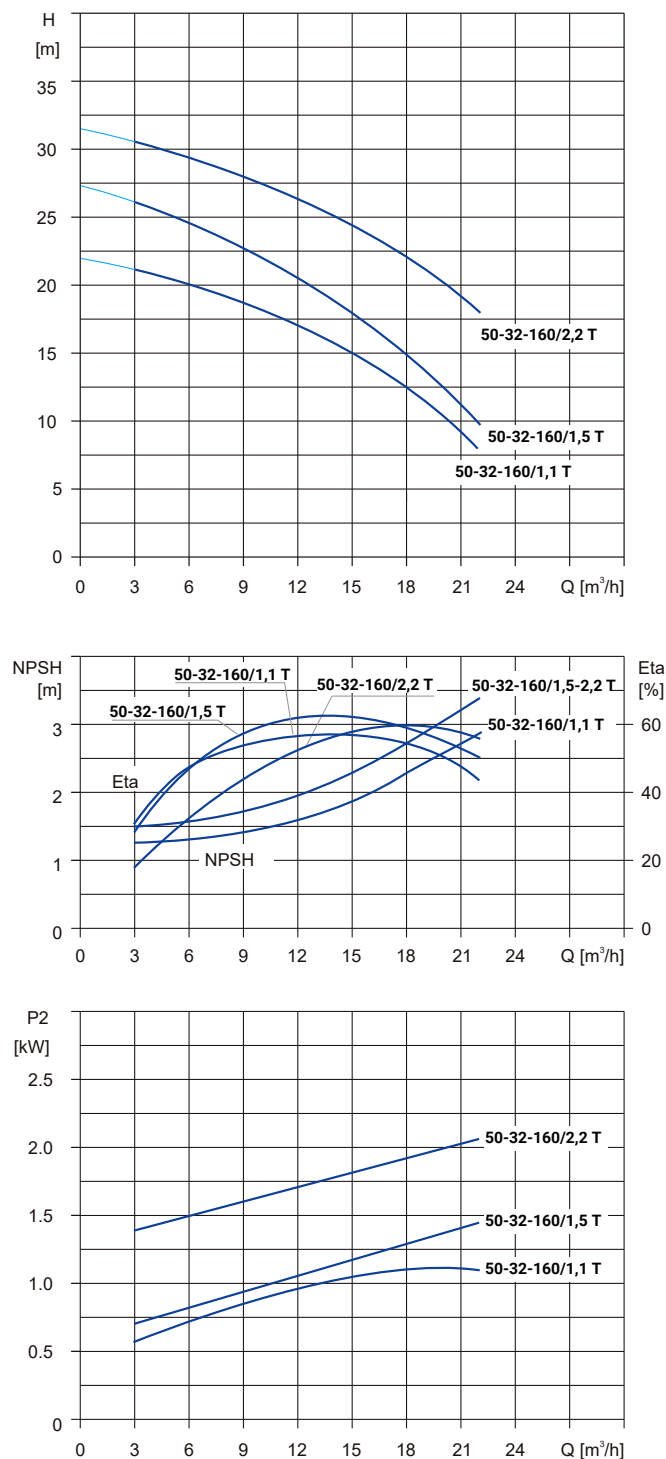
Если же предполагается схема работы насоса с изменяющимися характеристиками или в условиях переменного водопотребления, то необходимо выбирать такой насос, у которого наибольший КПД достигается в пределах рабочего диапазона, в котором насос эксплуатируется большую часть своего рабочего времени.

Если типоразмер насоса выбран на основании максимального расхода, то важно, чтобы рабочая точка всегда находилась справа на характеристике КПД (η) для того, чтобы поддерживать КПД на высоком уровне при падении расхода.

Давление на входе в насос и максимальное давление.

Максимальное давление складывается из давления работы насоса при нулевой подаче (на закрытую задвижку) и давления на входе насоса. Максимальное давление не должно превышать 10 бар.

Расчёт минимального давления на входе в насос – NPSH

Расчёт входного давления «Н» рекомендуется в следующих ситуациях:

- при высокой температуре жидкости;
- когда фактический расход значительно превышает расчетный;
- когда всасывающий трубопровод имеет большую протяженность;
- когда существует значительное сопротивление на входе (фильтры, клапаны и т.п.);
- при низком давлении в системе.

Чтобы избежать кавитации убедитесь, что давление на входе в насос больше минимально допустимого.

Максимальная глубина всасывания «Н» в метрах может быть рассчитана следующим образом:

$H = P_b \times 10,2 - NPSH - H_f - H_v - H_s$, где

P_b – барометрическое давление, бар

(на уровне моря барометрическое давление может быть принято равным 1 бар)

NPSH – параметр насоса, характеризующий всасывающую способность, м (может быть получен по кривой NPSH при максимальном расходе насоса)

H_f – потери на трение во всасывающей трубе, м

H_v - давление насыщенных паров жидкости, м

(может быть получено по таблице давления насыщенных паров, которое зависит от температуры жидкости)

H_s - запас (минимум 0,5 м столба жидкости), м

Если в результате расчётов значение «Н» получилось положительным, то необходимо, чтобы давление на входе в насос было не ниже данного значения.

Если значение «Н» получилось отрицательным, то необходимо чтобы разрежение на входе в насос было не более рассчитанного значения.

NBS 50-32-160

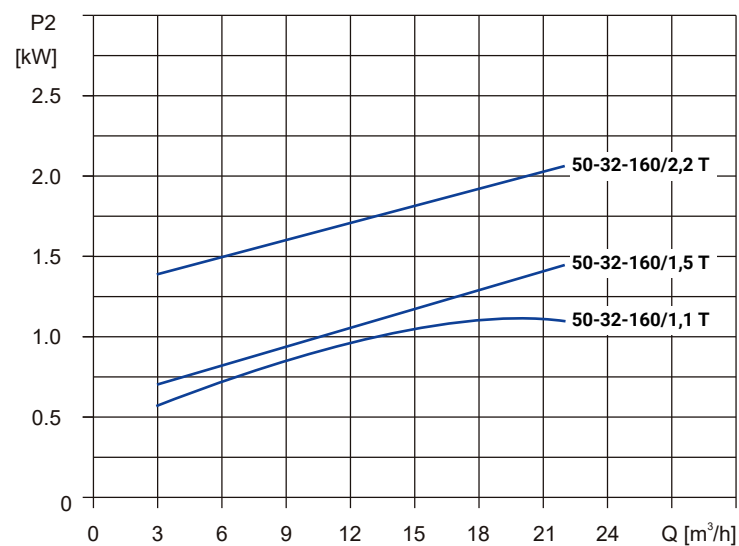
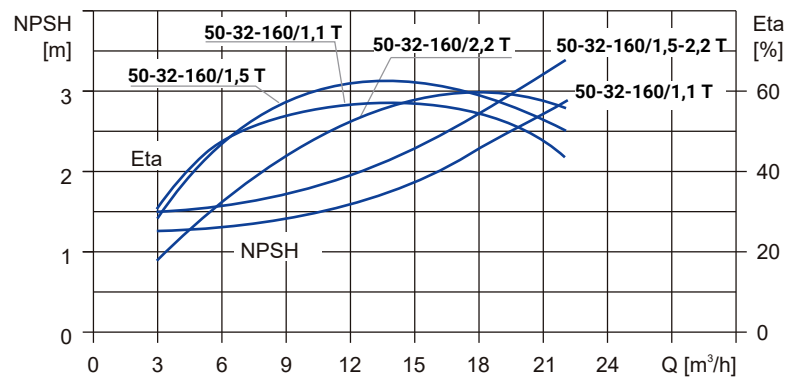
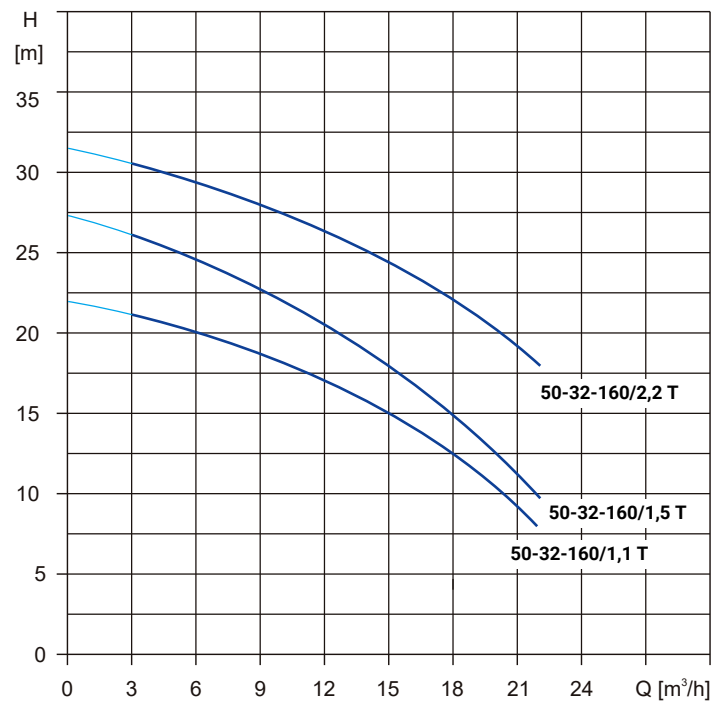

ДИАГРАММЫ ХАРАКТЕРИСТИК И ТЕХНИЧЕСКИЕ ДАННЫЕ

Модель	Артикул	Qном, м³/ч	Hном, м	P2, кВт	Напряжение, В	Масса, кг
NBS 50-32-160_1.1_220_BQCE	27019999	12,5	18,5	1,1	220	21,5
NBS 50-32-160_1.1T_380_BQCE	27019998	12,5	18,5	1,1	380	21,5
NBS 50-32-160_1.5_220_BQCE	27019997	12,5	22	1,5	220	22,5
NBS 50-32-160_1.5T_380_BQCE	27019996	12,5	22	1,5	380	22,5
NBS 50-32-160_2.2_220_BQCE	27019995	12,5	26	2,2	220	31
NBS 50-32-160_2.2T_380_BQCE	27019994	12,5	26	2,2	380	31

Размеры

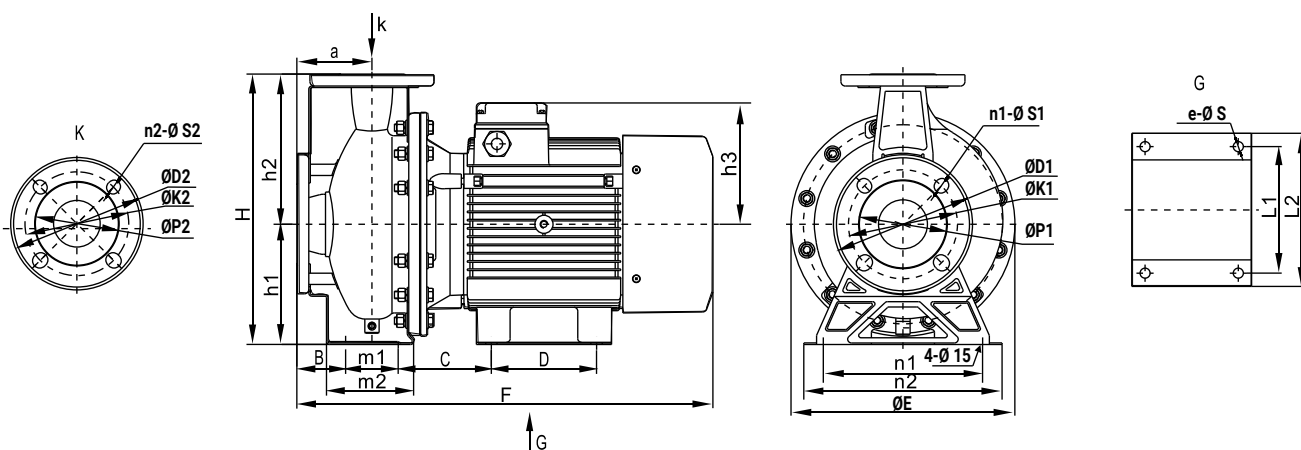

Модель	Размеры, мм																
	E	F	h	h1	h2	h3	a	m1	m2	n1	n2	B	C	D	e-ØS	L1	L2
NBS 50-32-160_1.1_220_BQCE	215	395	255	112	143	244	80	70	115	160	190	45	95	90	4-12	125	155
NBS 50-32-160_1.1T_380_BQCE	215	395	255	112	143	244	80	70	115	160	190	45	95	90	4-12	125	155
NBS 50-32-160_1.5_220_BQCE	215	395	255	112	143	244	80	70	115	160	190	45	95	90	4-12	125	155
NBS 50-32-160_1.5T_380_BQCE	215	395	255	112	143	244	80	70	115	160	190	45	95	90	4-12	125	155
NBS 50-32-160_2.2_220_BQCE	215	438	255	112	143	256	80	70	115	160	190	45	111	100	4-12	160	190
NBS 50-32-160_2.2T_380_BQCE	215	438	255	112	143	256	80	70	115	160	190	45	111	100	4-12	160	190

Модель	Размеры фланцев, мм							
	ØD1	ØK1	ØP1	n1-ØS1	ØD2	ØK2	ØP2	n2-ØS2
NBS 50-32	165	125	96	4-18	140	100	76	4-18

NBS 50-32-200

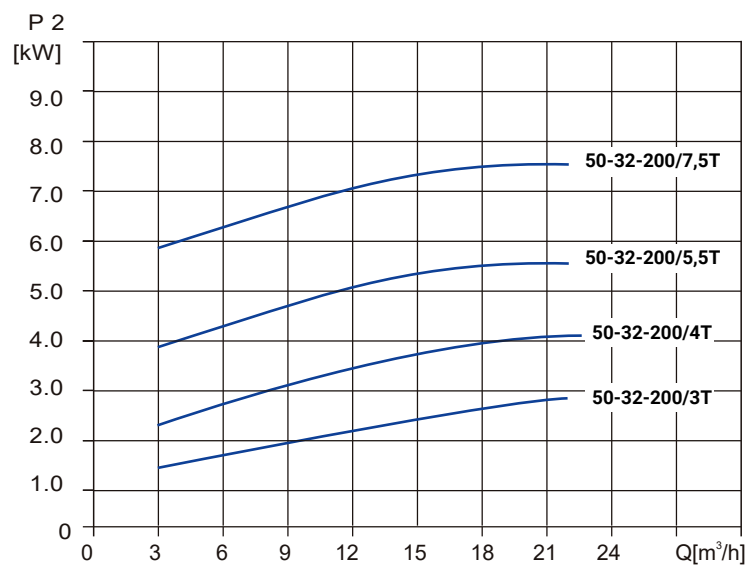
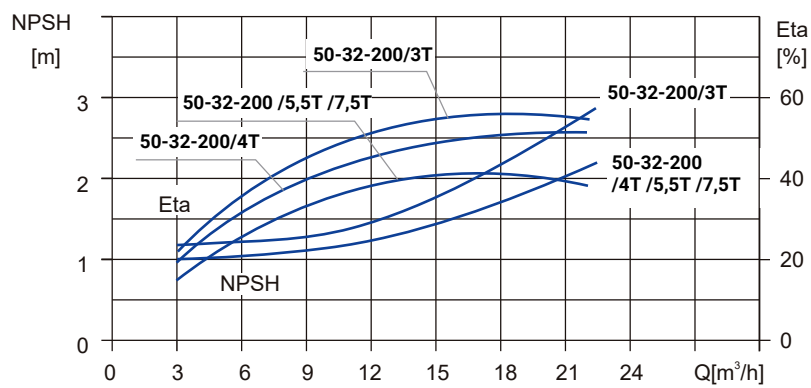
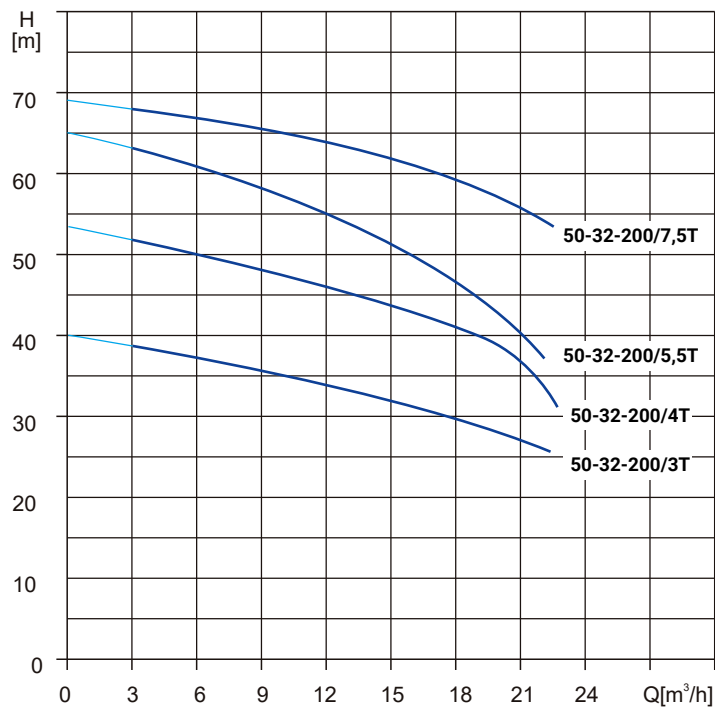

ДИАГРАММЫ ХАРАКТЕРИСТИК И ТЕХНИЧЕСКИЕ ДАННЫЕ

Модель	Артикул	Qном, м³/ч	Hном, м	P2, кВт	Напряжение, В	Масса, кг
NBS 50-32-200_3T_380_BQCE	27019993	12,5	32	3	380	38
NBS 50-32-200_4T_380_BQCE	27019992	12,5	43	4	380	54
NBS 50-32-200_5.5T_380_BQCE	27019991	12,5	52,5	5,5	380	62,3
NBS 50-32-200_7.5T_380_BQCE	27019990	12,5	62,5	7,5	380	73,8

Размеры

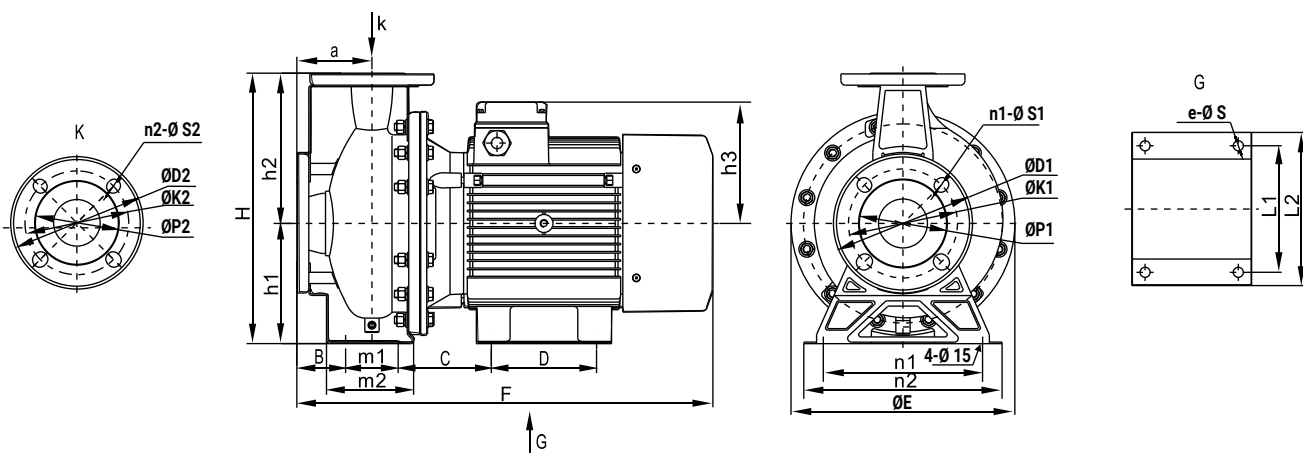

Модель	Размеры, мм																
	E	F	h	h1	h2	h3	a	m1	m2	n1	n2	B	C	D	e-ØS	L1	L2
NBS 50-32-200_3T_380_BQCE	300	456	340	160	180	279	80	70	118	190	240	45	109	100	4-12	160	190
NBS 50-32-200_4T_380_BQCE	300	490	340	160	180	307	80	70	118	190	240	45	114	140	4-15	190	225
NBS 50-32-200_5.5T_380_BQCE	300	532	340	160	180	322	80	70	118	190	240	45	122	140	4-15	190	230
NBS 50-32-200_7.5T_380_BQCE	300	557	340	160	180	322	80	70	118	190	240	45	122	140	4-15	190	230

Модель	Размеры фланцев, мм							
	ØD1	Øk1	ØP1	n1-ØS1	ØD2	ØK2	ØP2	n2-ØS2
NBS 50-32	165	125	96	4-18	140	100	76	4-18

NBS 65-40-125

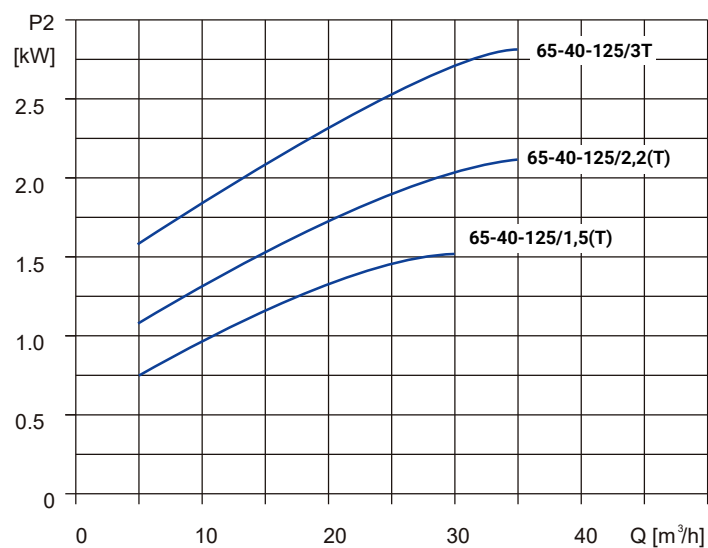
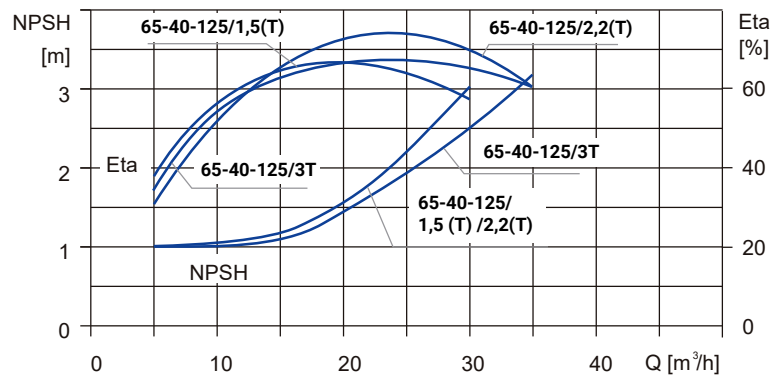
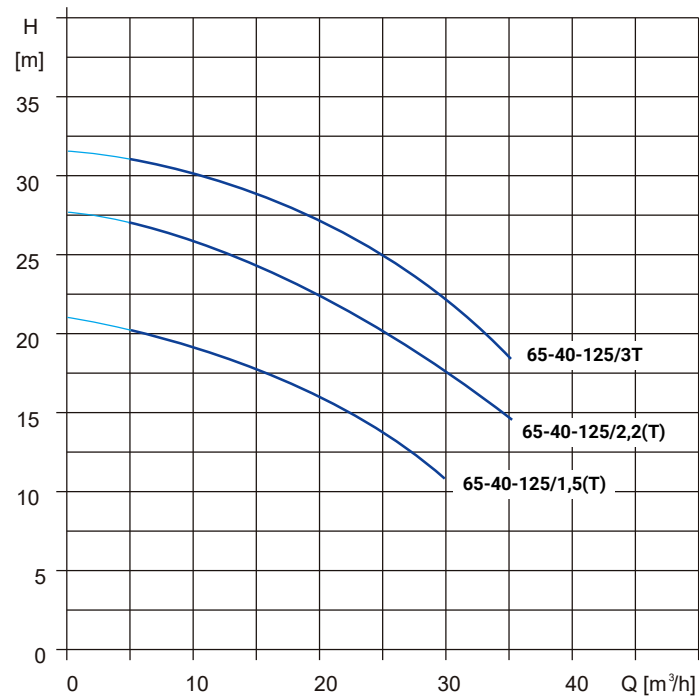

ДИАГРАММЫ ХАРАКТЕРИСТИК И ТЕХНИЧЕСКИЕ ДАННЫЕ

Модель	Артикул	Qном, ³ м	Нном, м	P2, кВт	Напряжение, В	Масса, кг
NBS 65-40-125_1.5_220_BQCE	27019989	25	14,5	1,5	220	21
NBS 65-40-125_1.5T_380_BQCE	27019988	25	14,5	1,5	380	21
NBS 65-40-125_2.2_220_BQCE	27019987	25	21	2,2	220	29
NBS 65-40-125_2.2T_380_BQCE	27019986	25	21	2,2	380	29
NBS 65-40-125_3T_380_BQCE	27019985	25	25,5	3	380	37

Размеры

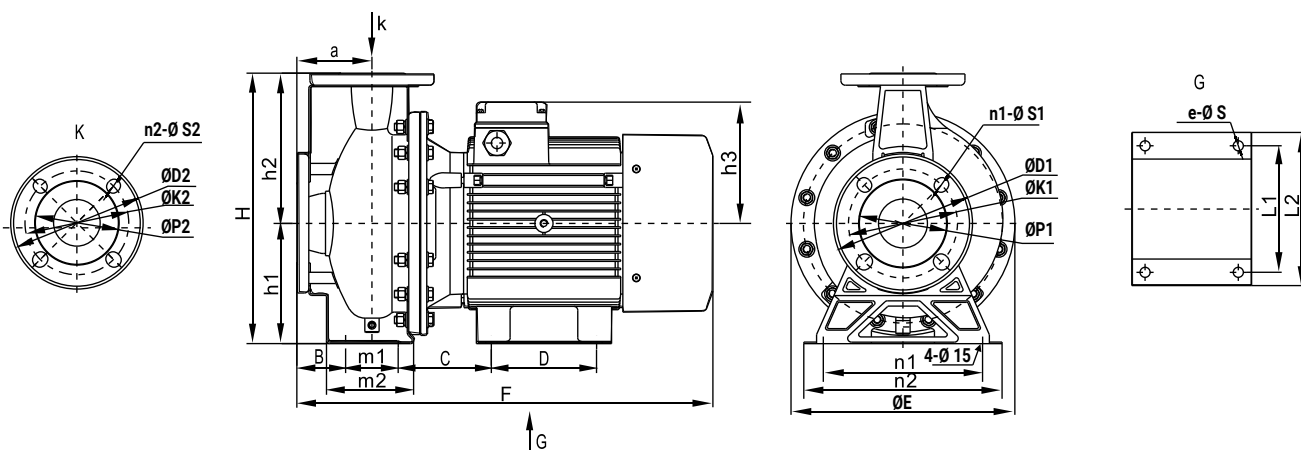

Модель	Размеры, мм																
	E	F	h	h1	h2	h3	a	m1	m2	n1	n2	B	C	D	e-ØS	L1	L2
NBS 65-40-125_1.5_220_BQCE	215	395	255	112	143	244	80	70	115	160	190	45	95	90	4-12	125	155
NBS 65-40-125_1.5T_380_BQCE	215	395	255	112	143	244	80	70	115	160	190	45	95	90	4-12	125	155
NBS 65-40-125_2.2_220_BQCE	215	438	255	112	143	256	80	70	115	160	190	45	110	100	4-12	160	190
NBS 65-40-125_2.2T_380_BQCE	215	438	255	112	143	256	80	70	115	160	190	45	110	100	4-12	160	190
NBS 65-40-125_3T_380_BQCE	256	456	292	132	160	251	80	70	118	190	240	45	110	100	4-12	160	190

Модель	Размеры фланцев, мм							
	ØD1	Øk1	ØP1	n1-ØS1	ØD2	ØK2	ØP2	n2-ØS2
NBS 65-40	185	145	115	4-18	150	110	80	4-18

NBS 65-40-160, NBS 65-40-200

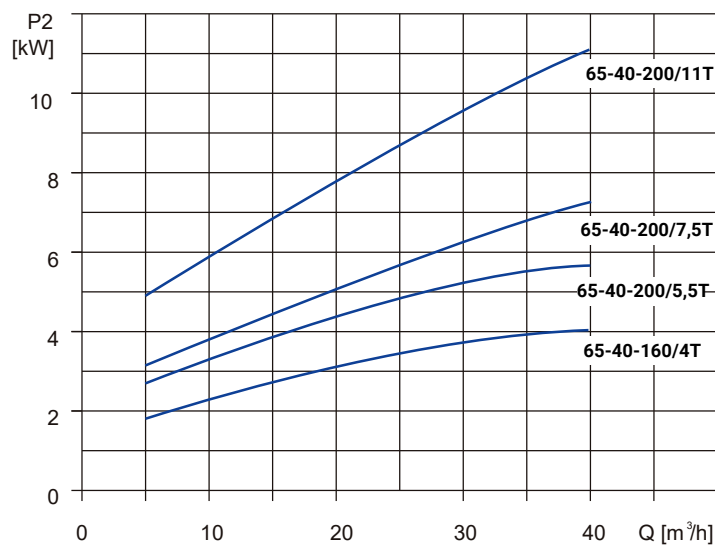
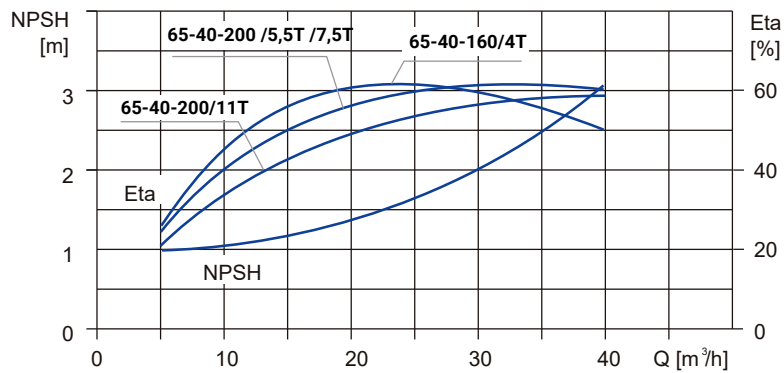
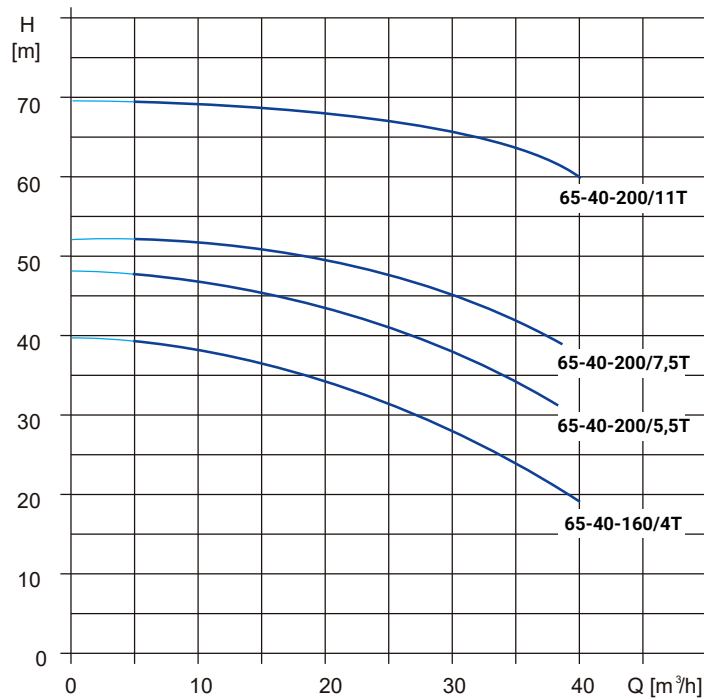

ДИАГРАММЫ ХАРАКТЕРИСТИК И ТЕХНИЧЕСКИЕ ДАННЫЕ

Модель	Артикул	Qном, м³/ч	Hном, м	P2, кВт	Напряжение, В	Масса, кг
NBS 65-40-160/4T_380_BQCE	27019984	25	32	4	380	49,5
NBS 65-40-200/5,5T_380_BQCE	27019983	25	42,5	5,5	380	62,5
NBS 65-40-200/7,5T_380_BQCE	27019982	25	48	7,5	380	74
NBS 65-40-200/11T_380_BQCE	27019981	25	70	11	380	93

Размеры

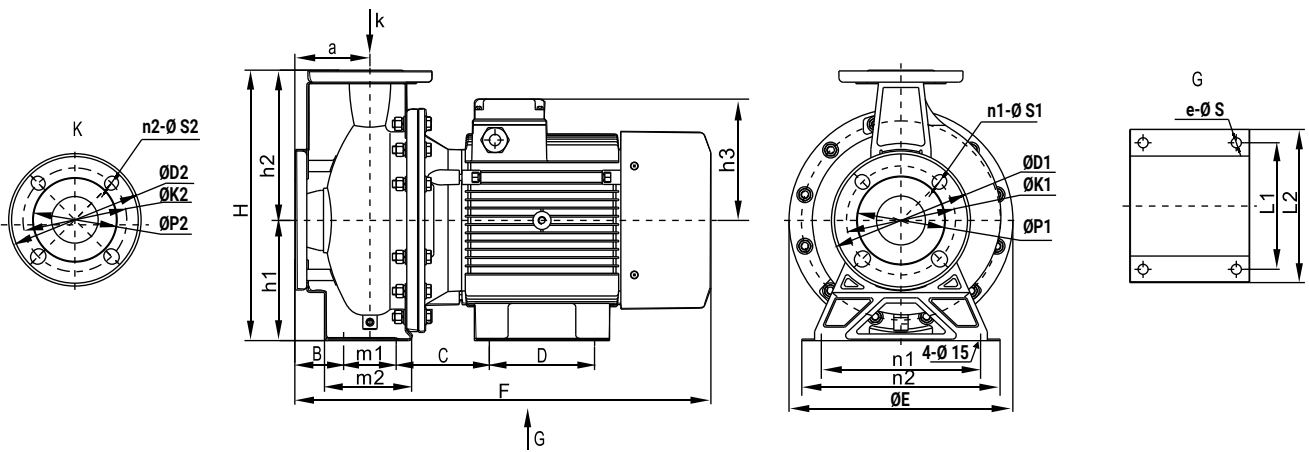

Модель	Размеры, мм																
	E	F	h	h1	h2	h3	a	m1	m2	n1	n2	B	C	D	e-ØS	L1	L2
NBS 65-40-160/4T_380_BQCE	256	491	292	132	160	279	80	70	118	190	240	45	114	140	4- 15	190	225
NBS 65-40-200/5,5T_380_BQCE	300	554	360	160	200	322	100	70	118	212	264	65	124	140	4- 15	190	230
NBS 65-40-200/7,5T_380_BQCE	300	579	360	160	200	322	100	70	118	212	264	65	124	140	4- 15	190	230
NBS 65-40-200/11T_380_BQCE	300	615	360	160	200	342	100	70	118	212	264	65	161	140	4- 15	216	255

Модель	Размеры фланцев, мм							
	ØD1	Øk1	ØP1	n1-ØS1	ØD2	ØK2	ØP2	n2-ØS2
NBS 65-40	185	145	115	4- 18	150	110	80	4- 18

NBS 65-50-125

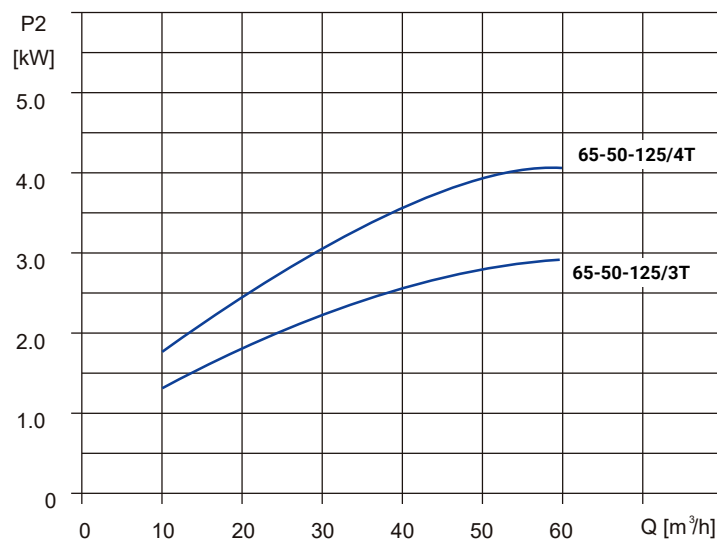
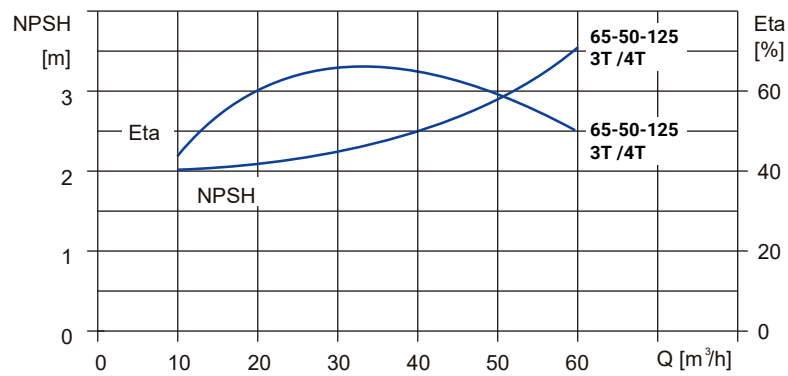
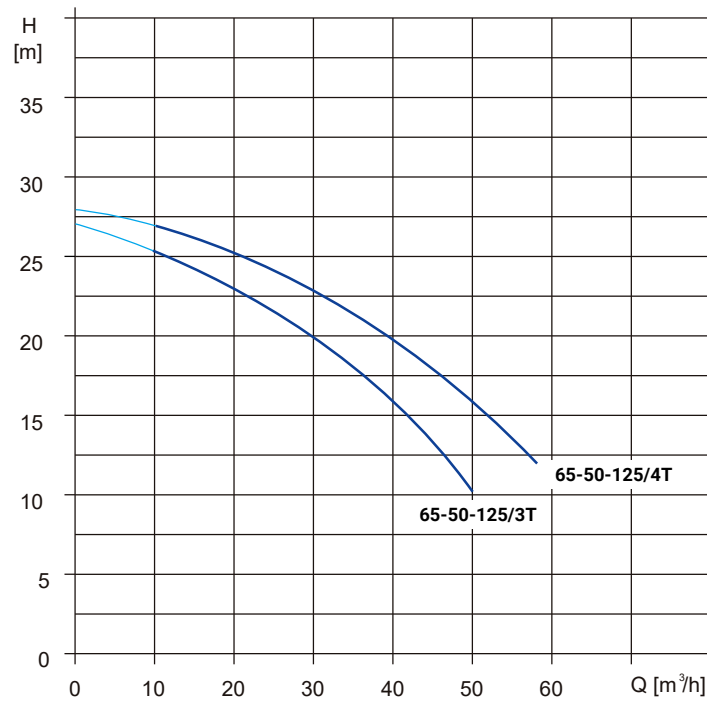

ДИАГРАММЫ ХАРАКТЕРИСТИК И ТЕХНИЧЕСКИЕ ДАННЫЕ

Модель	Артикул	Qном, м³/ч	Hном, м	P2, кВт	Напряжение, В	Масса, кг
NBS 65-50-125_3T_380_BQCE	27019980	40	18	3	380	37,5
NBS 65-50-125_4.0T_380_BQCE	27019979	40	21	4	380	49,5

Размеры

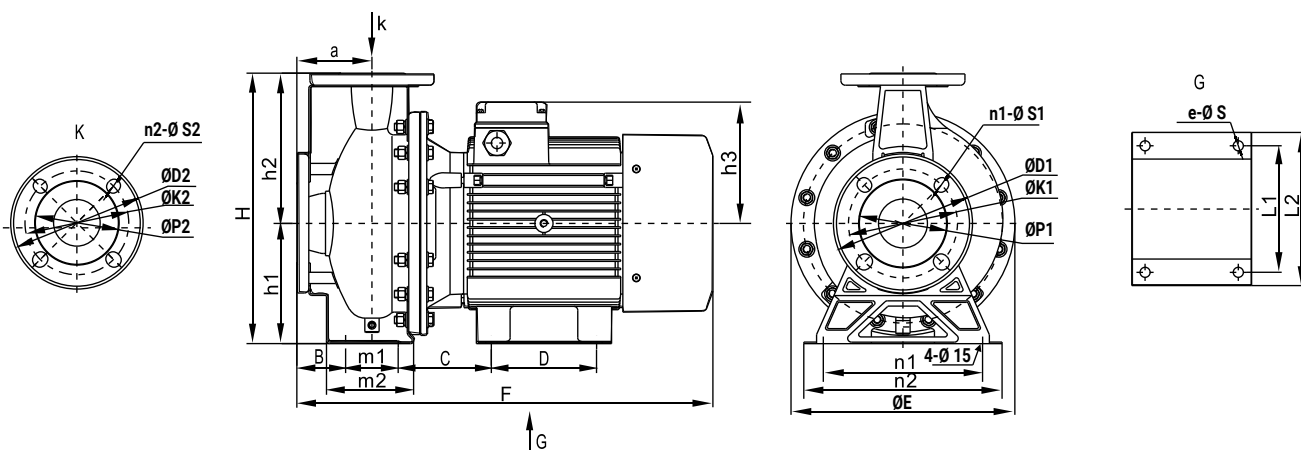

Модель	Размеры, мм																
	E	F	h	h1	h2	h3	a	m1	m2	n1	n2	B	C	D	e-ØS	L1	L2
NBS 65-50-125_3T_380_BQCE	256	455	292	132	160	251	80	70	115	190	240	45	110	100	4-12	160	190
NBS 65-50-125_4.0T_380_BQCE	256	491	292	132	160	279	80	70	115	190	240	45	115	140	4-15	190	225

Модель	Размеры фланцев, мм							
	ØD1	Øk1	ØP1	n1-ØS1	ØD2	ØK2	ØP2	n2-ØS2
NBS 65-50	185	145	115	4-18	165	125	96	4-18

NBS 65-50-160, NBS 65-50-200

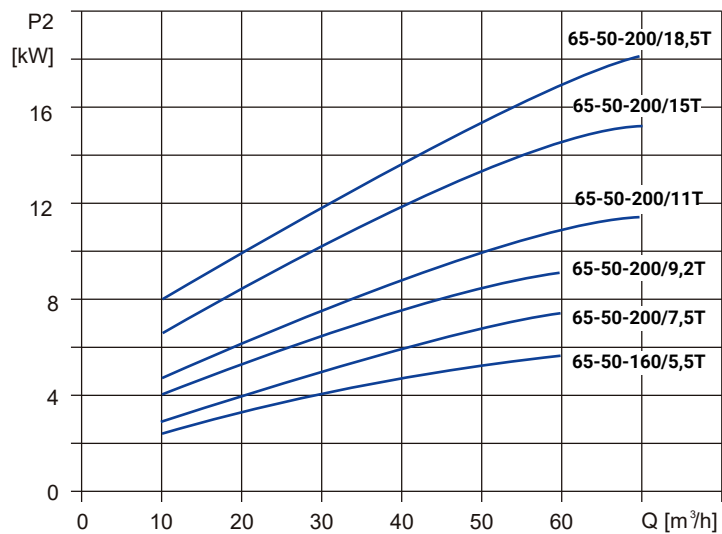
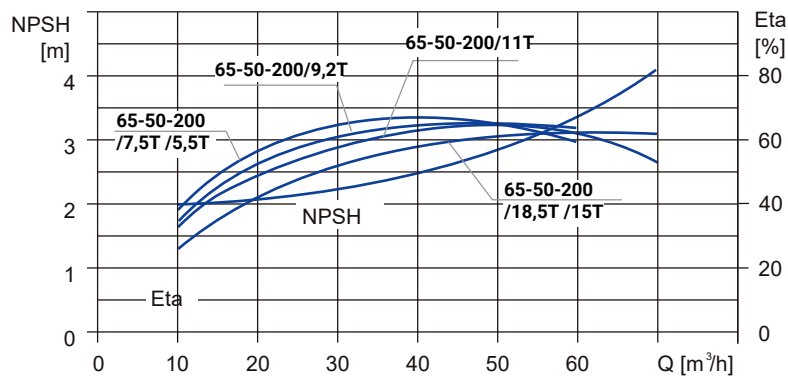
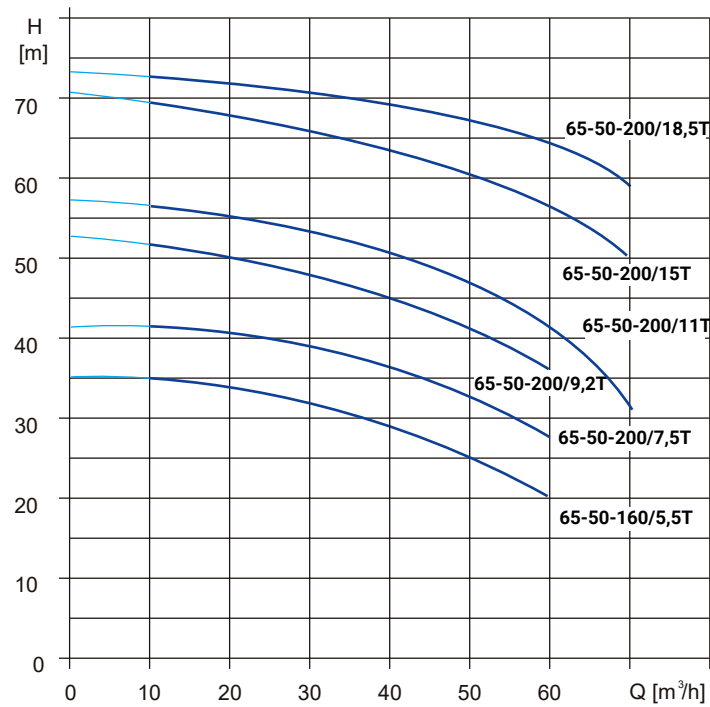

ДИАГРАММЫ ХАРАКТЕРИСТИК И ТЕХНИЧЕСКИЕ ДАННЫЕ

Модель	Артикул	Qном, м³/ч	Hном, м	P2, кВт	Напряжение, В	Масса, кг
NBS 65-50-160/5,5T_380_BQCE	27019978	50	26,5	5,5	380	62,5
NBS 65-50-200/7,5T_380_BQCE	27019977	50	33,5	7,5	380	73
NBS 65-50-200/9,2T_380_BQCE	27019976	50	39	9,2	380	82
NBS 65-50-200/11T_380_BQCE	27019975	50	48	11	380	93
NBS 65-50-200/15T_380_BQCE	27019974	50	62	15	380	107
NBS 65-50-200/18,5T_380_BQCE	27019973	50	67	18,5	380	158

Размеры

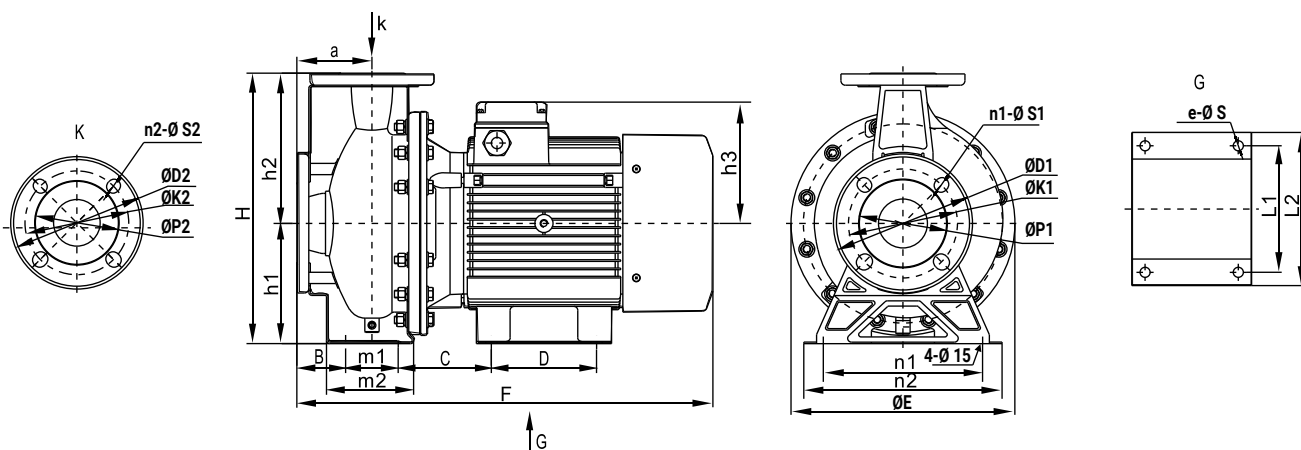

Модель	Размеры, мм																
	E	F	h	h1	h2	h3	a	m1	m2	n1	n2	B	C	D	e- $\emptyset S$	L1	L2
NBS 65-50-160/5,5T_380_BQCE	300	554	360	160	200	322	100	70	118	212	264	65	124	140	4- 15	190	230
NBS 65-50-200/7,5T_380_BQCE	300	579	360	160	200	322	100	70	118	212	264	65	124	140	4- 15	190	230
NBS 65-50-200/9,2T_380_BQCE	300	615	360	160	200	339	100	70	118	212	264	65	161	140	4- 15	216	255
NBS 65-50-200/11T_380_BQCE	300	615	360	160	200	339	100	70	118	212	264	65	161	140	4- 15	216	255
NBS 65-50-200/15T_380_BQCE	300	657	360	160	200	339	100	70	118	212	264	65	161	140	4- 15	216	255
NBS 65-50-200/18,5T_380_BQCE	315	715	360	160	200	415	100	70	118	212	264	65	147	254	4- 15	254	320

Модель	Размеры фланцев, мм							
	$\emptyset D_1$	$\emptyset k_1$	$\emptyset P_1$	$n_1-\emptyset S_1$	$\emptyset D_2$	$\emptyset K_2$	$\emptyset P_2$	$n_2-\emptyset S_2$
NBS 65-50	185	145	115	4- 18	165	125	96	4- 18

NBS 80-65-125

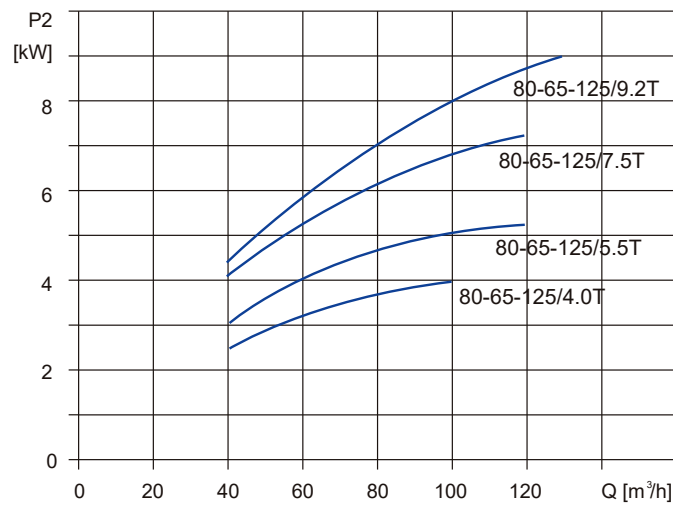
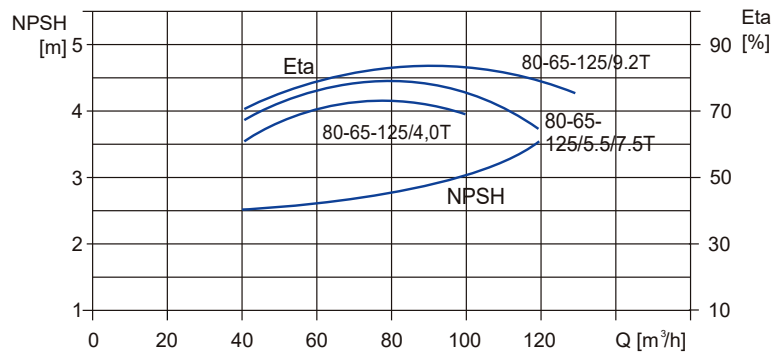
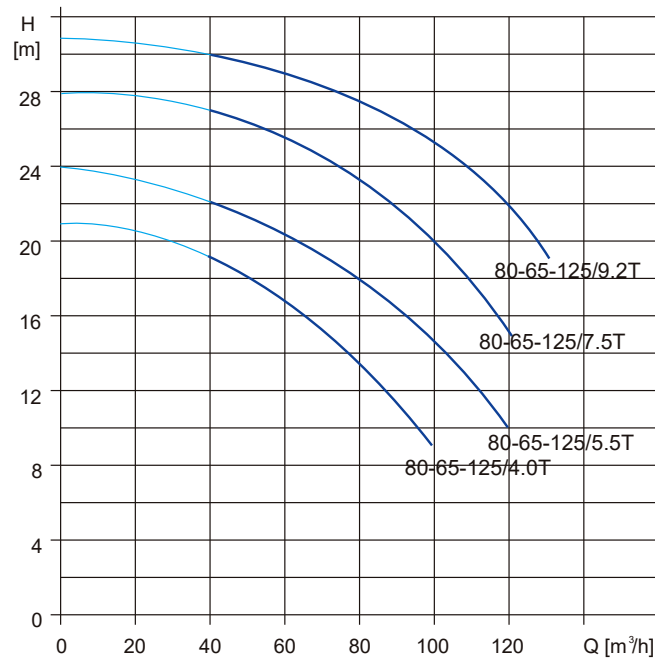

ДИАГРАММЫ ХАРАКТЕРИСТИК И ТЕХНИЧЕСКИЕ ДАННЫЕ

Модель	Артикул	Qном, м³/ч	Hном, м	P2, кВт	Напряжение, В	Масса, кг
NBS 80-65-125_4.0T_380_BQCE	27019972	80	11	4	380	49,5
NBS 80-65-125_5.5T_380_BQCE	27019971	100	13	5,5	380	62,5
NBS 80-65-125_7.5T_380_BQCE	27019970	100	20	7,5	380	69,5
NBS 80-65-125_9.2T_380_BQCE	27019969	100	25	9,2	380	80,5

Размеры

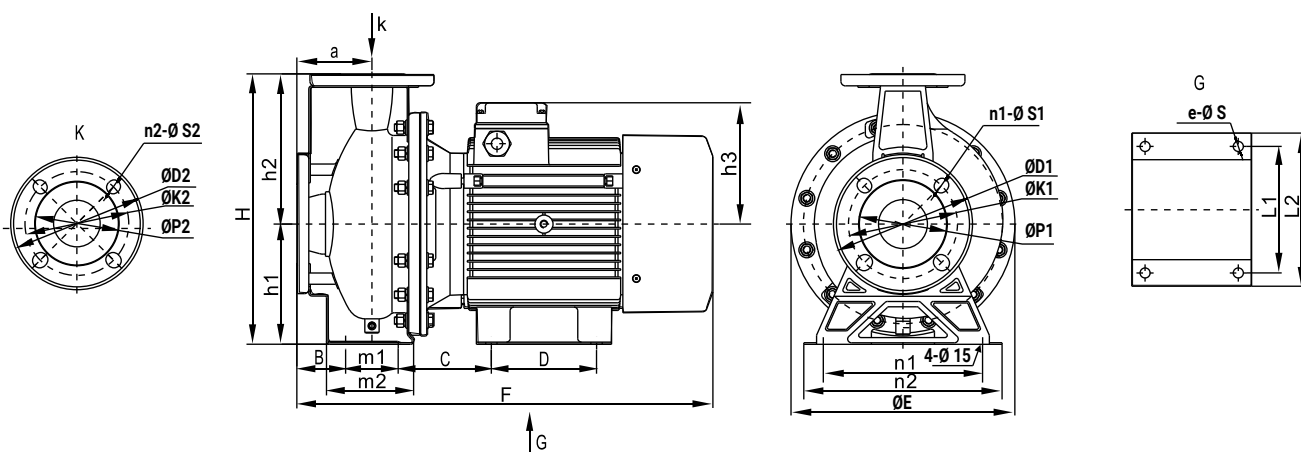

Модель	Размеры, мм																
	E	F	h	h1	h2	h3	a	m1	m2	n1	n2	B	C	D	e-ØS	L1	L2
NBS 80-65-125_4.0T_380_BQCE	256	514	340	160	180	307	100	95	152	212	250	53	105	140	4-15	190	225
NBS 80-65-125_5.5T_380_BQCE	256	530	340	160	180	322	100	95	152	212	250	53	113	140	4-15	190	230
NBS 80-65-125_7.5T_380_BQCE	256	568	340	160	180	322	100	95	152	212	250	53	113	140	4-15	190	230
NBS 80-65-125_9.2T_380_BQCE	256	636	340	160	180	339	100	95	152	212	250	53	175	140	4-15	216	255

Модель	Размеры фланцев, мм							
	ØD1	Øk1	ØP1	n1-ØS1	ØD2	ØK2	ØP2	n2-ØS2
NBS 80-65	200	160	132	4-18	185	145	115	4-18

NBS 80-65-160, NBS 80-65-200

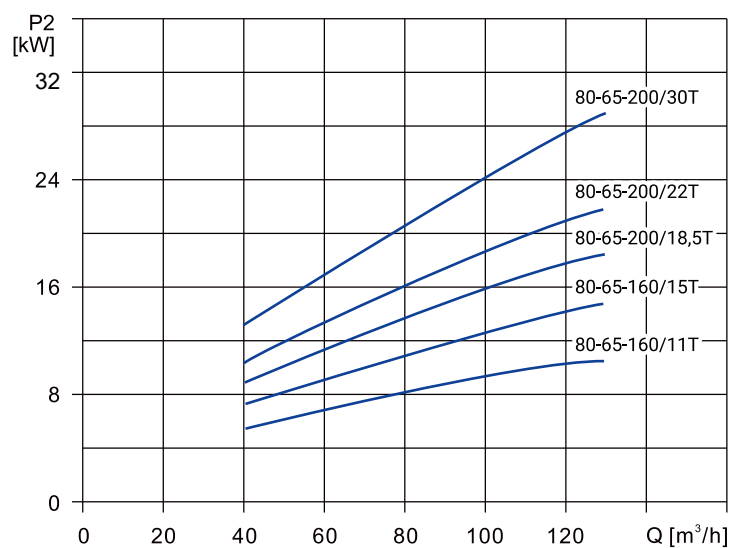
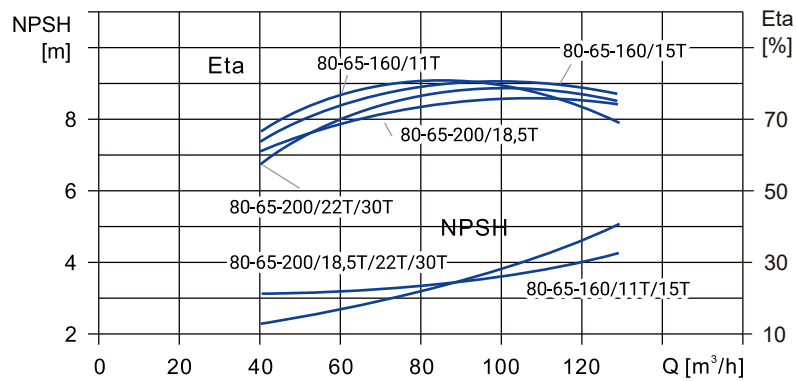
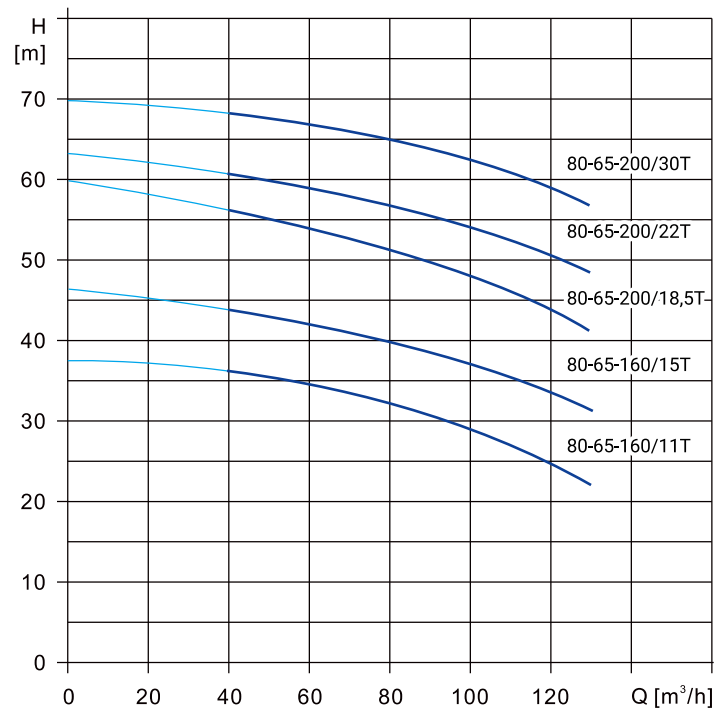

ДИАГРАММЫ ХАРАКТЕРИСТИК И ТЕХНИЧЕСКИЕ ДАННЫЕ

Модель	Артикул	Qном, $\text{м}^3/\text{ч}$	Hном, м	P2, кВт	Напряжение, В	Масса, кг
NBS 80-65-160/11T_380_BQCE	27019968	100	28,5	11	380	93
NBS 80-65-160/15T_380_BQCE	27019967	100	35,5	15	380	107
NBS 80-65-200/18,5T_380_BQCE	27019966	100	45	18,5	380	158
NBS 80-65-200/22T_380_BQCE	27019965	100	52	22	380	192
NBS 80-65-200/30T_380_BQCE	27019964	100	65	30	380	223

Размеры

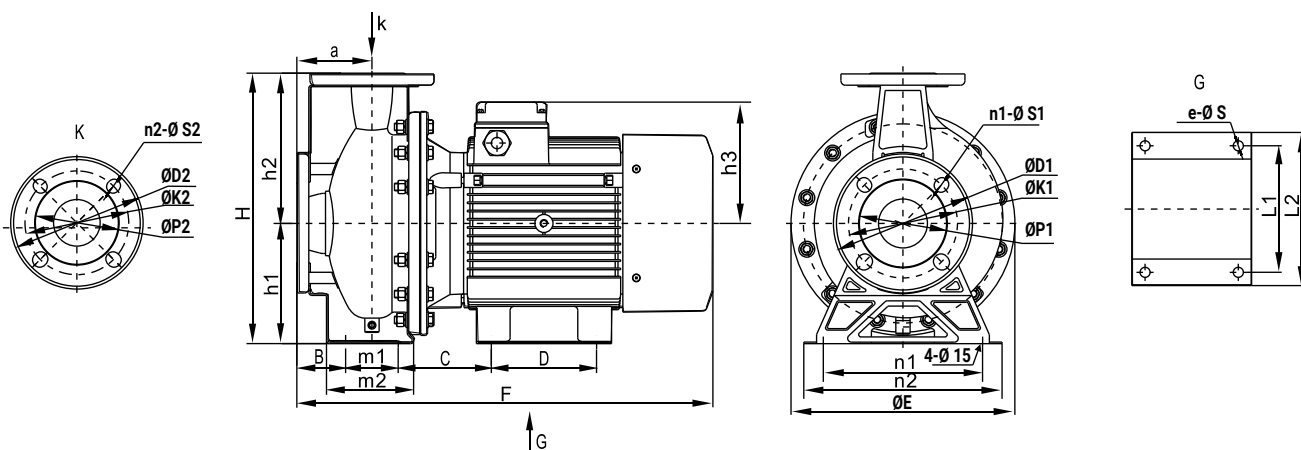

Модель	Размеры, мм																
	E	F	h	h1	h2	h3	a	m1	m2	n1	n2	B	C	D	e-ØS	L1	L2
NBS 80-65-160/11T_380_BQCE	300	613	360	160	200	339	100	95	152	212	250	53	152	140	4-15	216	255
NBS 80-65-160/15T_380_BQCE	300	655	360	160	200	339	100	95	152	212	250	53	152	140	4-15	216	255
NBS 80-65-200/18,5T_380_BQCE	315	717	405	180	225	435	100	95	148	250	290	53	430	-	2-15	254	354
NBS 80-65-200/22T_380_BQCE	356	776	405	180	225	455	100	95	148	250	290	53	169	241	2-15	279	355
NBS 80-65-200/30T_380_BQCE	400	844	425	200	225	508	100	95	148	250	290	53	177	305	4-15	318	386

Модель	Размеры фланцев, мм							
	ØD1	Øk1	ØP1	n1-ØS1	ØD2	ØK2	ØP2	n2-ØS2
NBS 80-65	200	160	132	4-18	185	145	115	4-18

NBS 100-80-160

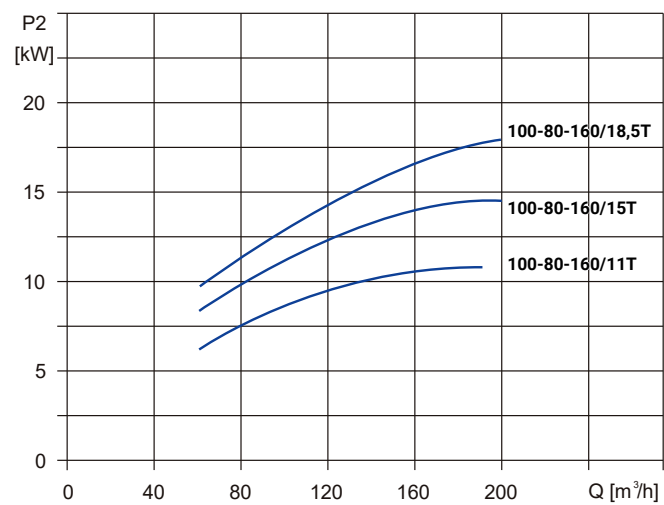
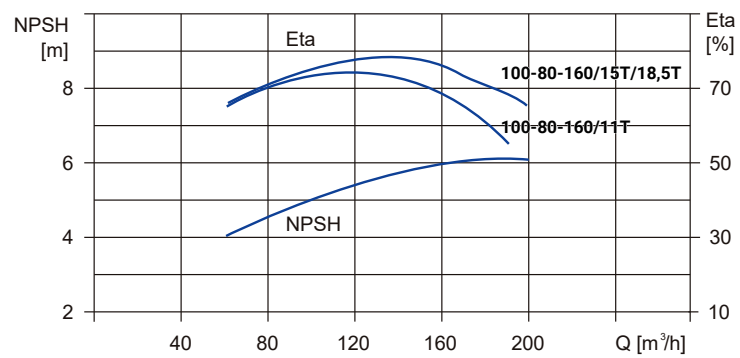
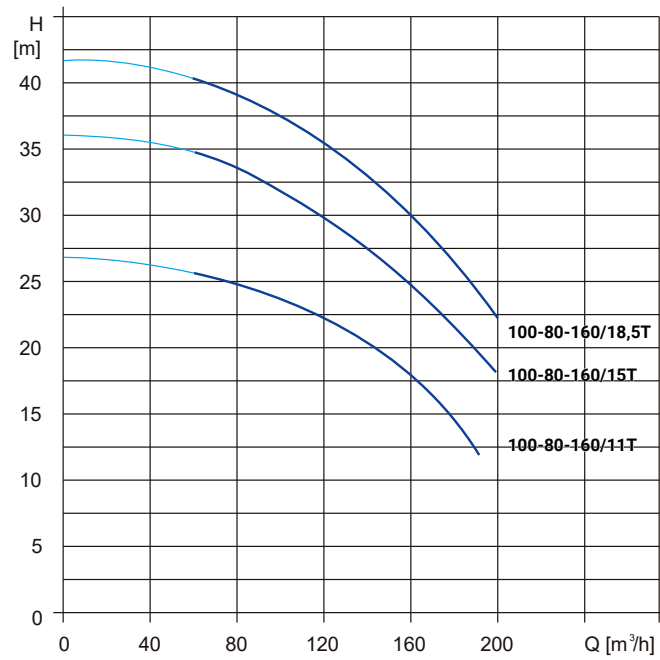

ДИАГРАММЫ ХАРАКТЕРИСТИК И ТЕХНИЧЕСКИЕ ДАННЫЕ

Модель	Артикул	Qном, $\text{м}^3/\text{ч}$	Hном, м	P2, кВт	Напряжение, В	Масса, кг
NBS 100-80-160/11T_380_BQCE	27019963	140	20	11	380	158
NBS 100-80-160/15T_380_BQCE	27019962	140	27,5	15	380	192
NBS 100-80-160/18,5T_380_BQCE	27019961	160	30	18,5	380	223

Размеры

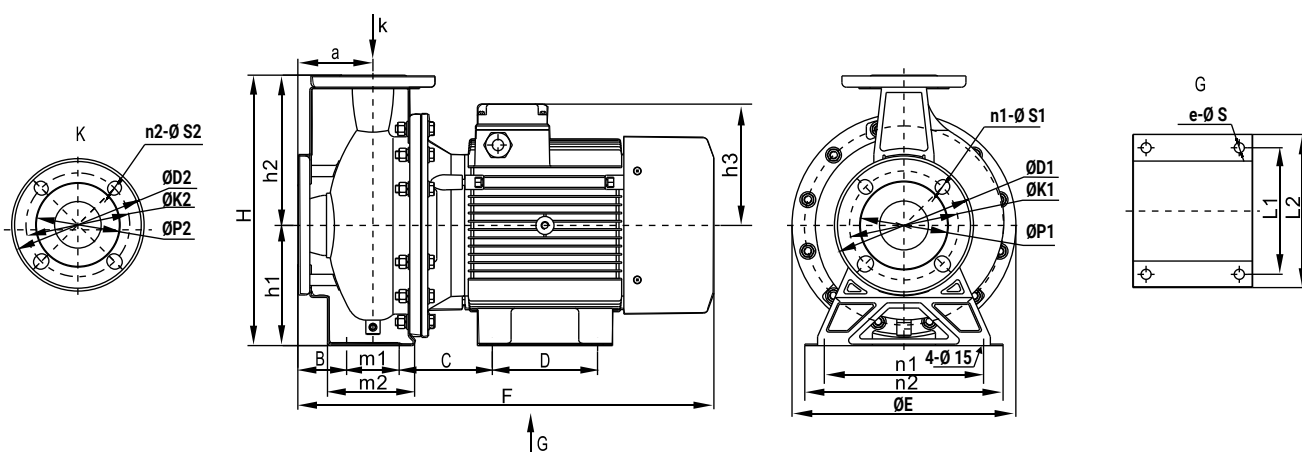

Модель	Размеры, мм																
	E	F	h	h1	h2	h3	a	m1	m2	n1	n2	B	C	D	e-ØS	L1	L2
NBS 100-80-160/11T_380_BQCE	256	669	405	180	225	359	125	95	176	250	290	78	183	140	2- 15	216	255
NBS 100-80-160/15T_380_BQCE	256	711	405	180	225	359	125	95	176	250	290	78	183	140	2- 15	216	255
NBS 100-80-160/18,5T_380_BQCE	315	769	405	180	225	435	125	95	176	250	290	78	457		2- 15	254	354

Модель	Размеры фланцев, мм							
	ØD1	Øk1	ØP1	n1-ØS1	ØD2	ØK2	ØP2	n2-ØS2
NBS 100-80	220	180	152	4- 18	200	160	132	8- 18

NBS 100-80-200

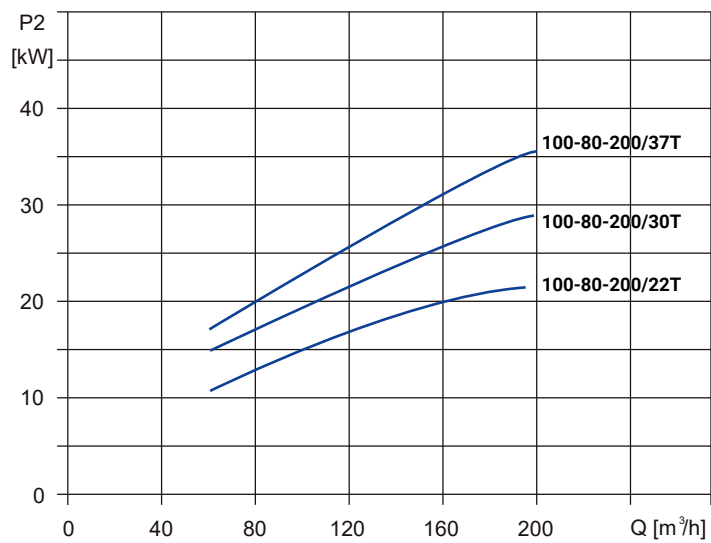
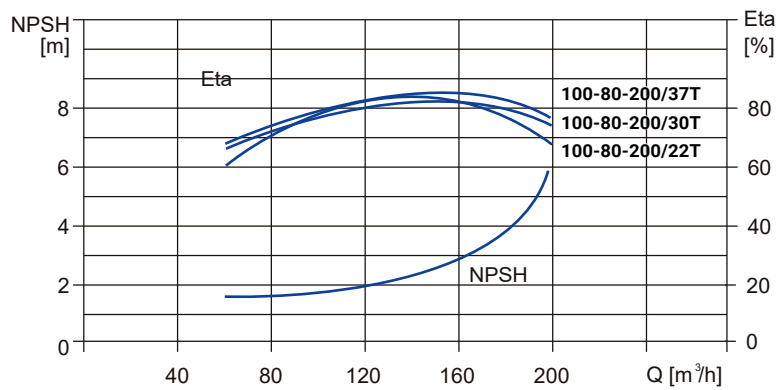
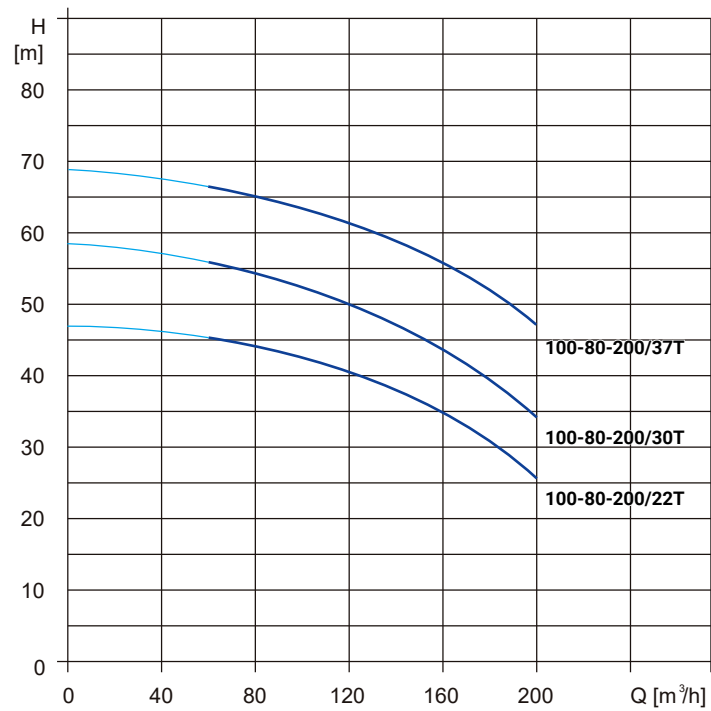

ДИАГРАММЫ ХАРАКТЕРИСТИК И ТЕХНИЧЕСКИЕ ДАННЫЕ

Модель	Артикул	Qном, $\text{м}^3/\text{ч}$	Hном, м	P2, кВт	Напряжение, В	Масса, кг
NBS 100-80-200/22T_380_BQCE	27019960	160	37	22	380	193
NBS 100-80-200/30T_380_BQCE	27019959	160	47	30	380	232
NBS 100-80-200/37T_380_BQCE	27019958	160	58,5	37	380	256

Размеры

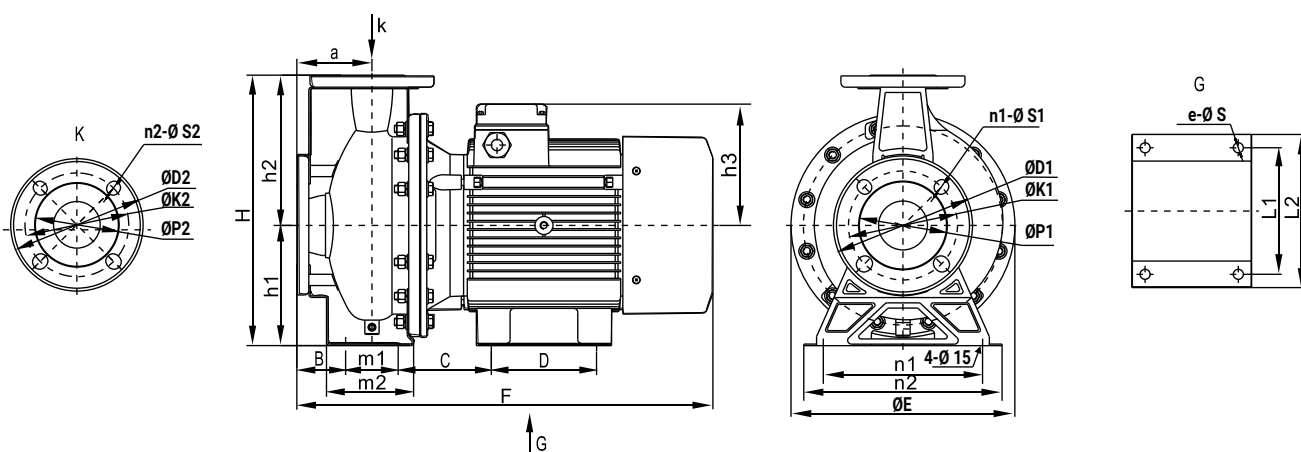

Модель	Размеры, мм																
	E	F	h	h1	h2	h3	a	m1	m2	n1	n2	B	C	D	e-ØS	L1	L2
NBS 100-80-200/22T_380_BQCE	356	811	430	180	250	455	125	95	176	280	320	78	180	241	4- 15	279	355
NBS 100-80-200/30T_380_BQCE	400	880	450	200	250	508	125	95	176	280	320	78	188	305	4- 18.5	318	386
NBS 100-80-200/37T_380_BQCE	400	880	450	200	250	508	125	95	176	280	320	78	188	305	4- 18.5	318	386

Модель	Размеры фланцев, мм							
	ØD1	Øk1	ØP1	n1-ØS1	ØD2	ØK2	ØP2	n2-ØS2
NBS 100-80	220	180	152	4- 18	200	160	132	8- 18

NBS 125-100-160

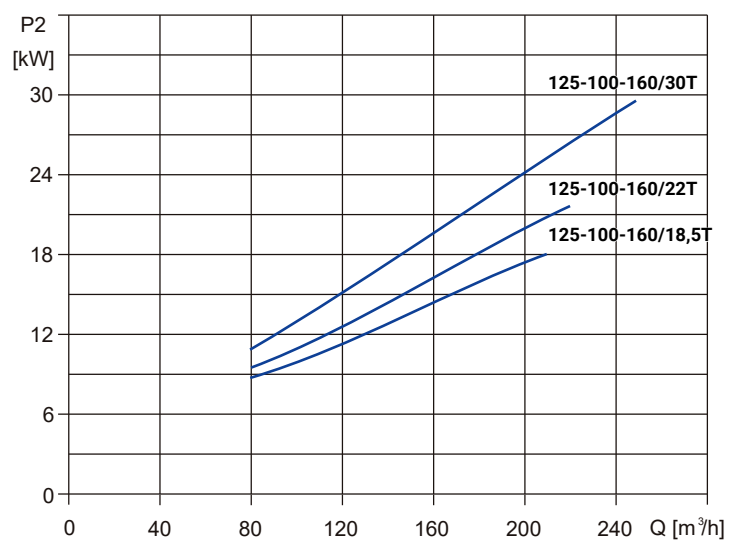
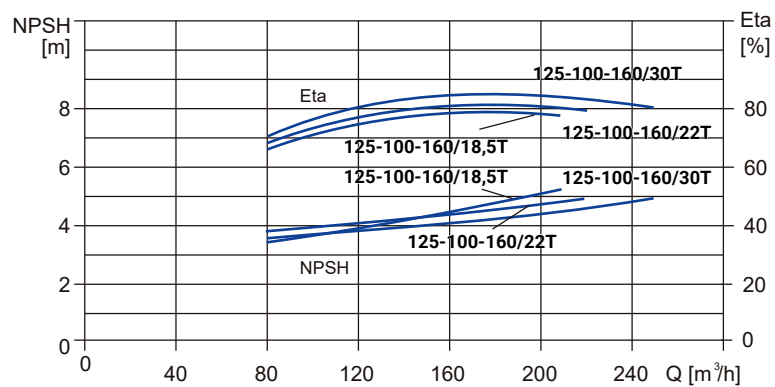
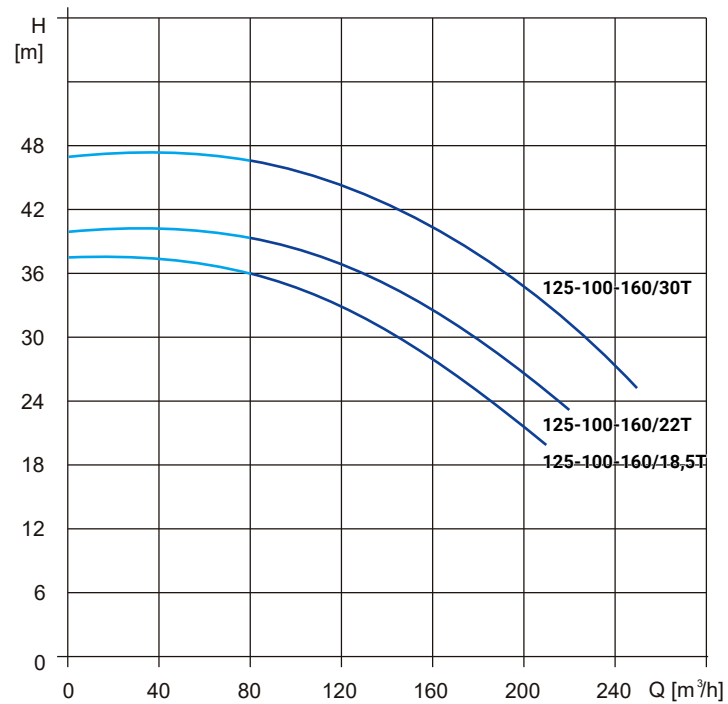

ДИАГРАММЫ ХАРАКТЕРИСТИК И ТЕХНИЧЕСКИЕ ДАННЫЕ

Модель	Артикул	Qном, $\text{м}^3/\text{ч}$	Hном, м	P2, кВт	Напряжение, В	Масса, кг
NBS 125-100-160/18,5T	27019957	180	25	18,5	380	180
NBS 125-100-160/22T	27019956	180	30	22	380	203
NBS 125-100-160/30T	27019955	200	35	30	380	260

Размеры

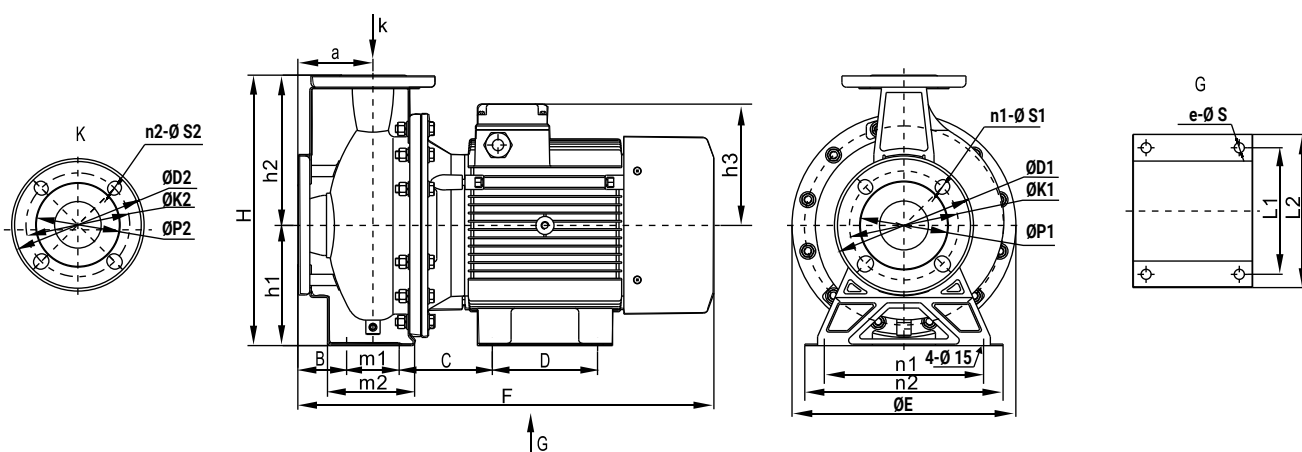

Модель	Размеры, мм																
	E	F	h	h1	h2	h3	a	m1	m2	n1	n2	B	C	D	e-ØS	L1	L2
NBS 125-100-160/18,5T	315	780	405	180	225	225	125	120	187	280	330	66	457	-	2- 15	254	354
NBS 125-100-160/22T	356	820	405	180	225	275	125	120	187	280	330	66	175.5	241	4- 15	279	355
NBS 125-100-160/30T	400	890	425	200	225	308	125	120	187	280	330	66	183.5	305	4- 18	318	386

Модель	Размеры фланцев, мм							
	ØD1	Øk1	ØP1	n1-ØS1	ØD2	ØK2	ØP2	n2-ØS2
NBS 125-100	250	210	180	8- 18	220	180	152	8- 18

NBS 125-100-200

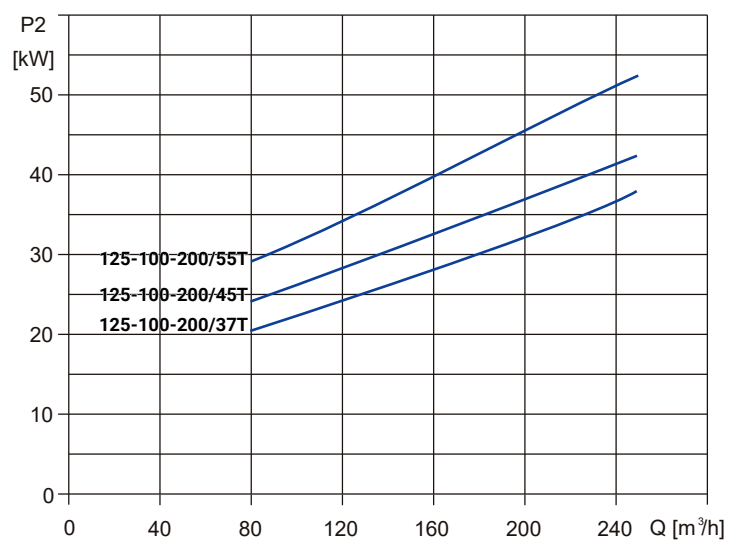
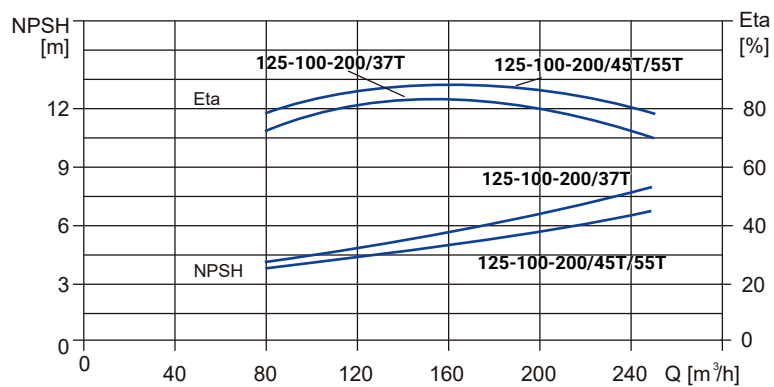
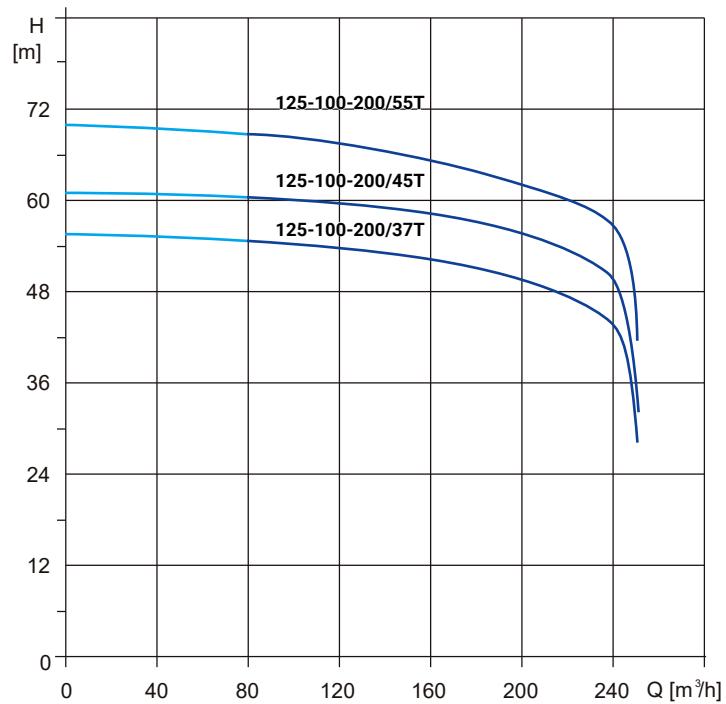

ДИАГРАММЫ ХАРАКТЕРИСТИК И ТЕХНИЧЕСКИЕ ДАННЫЕ

Модель	Артикул	Qном, $\text{м}^3/\text{ч}$	Hном, м	P2, кВт	Напряжение, В	Масса, кг
NBS 125-100-200/37T	27019954	200	50	37	380	285
NBS 125-100-200/45T	27019953	200	57	45	380	385
NBS 125-100-200/55T	27019952	200	62	55	380	440

Размеры

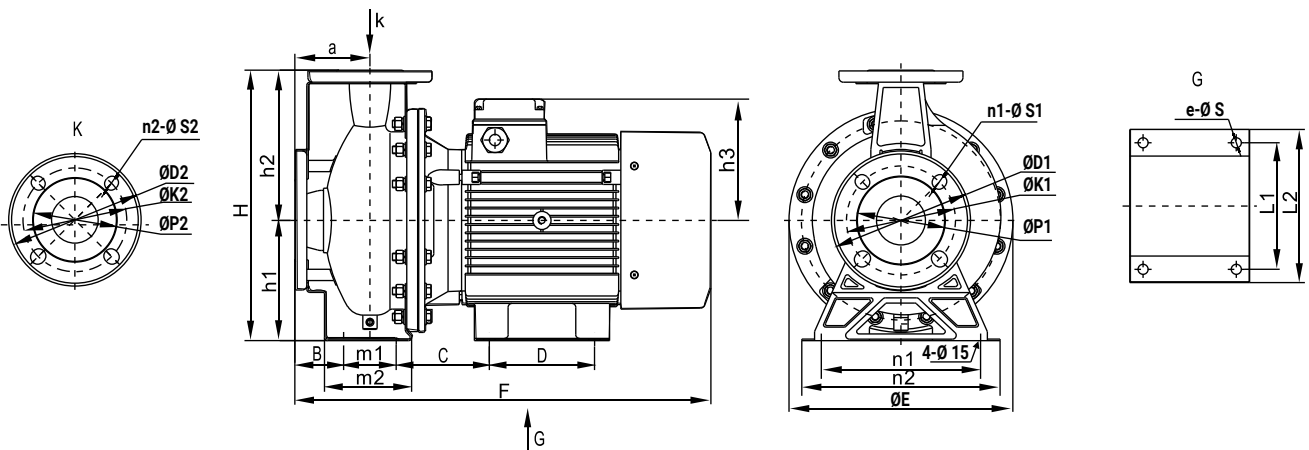

Модель	Размеры, мм																
	E	F	h	h1	h2	h3	a	m1	m2	n1	n2	B	C	D	e-ØS	L1	L2
NBS 125-100-200/37T	400	890	425	200	225	308	125	120	185	280	330	65	186.5	305	4-18	318	386
NBS 125-100-200/45T	445	910	450	225	225	330	125	120	185	280	330	65	172.5	311	4-18	356	431
NBS 125-100-200/55T	485	1000	475	250	225	362	125	120	185	280	330	65	207.5	349	4-18	406	484

Модель	Размеры фланцев, мм							
	ØD1	Øk1	ØP1	n1-ØS1	ØD2	ØK2	ØP2	n2-ØS2
NBS 125-100	250	210	180	8-18	220	180	152	8-18

NBS 150-125-200

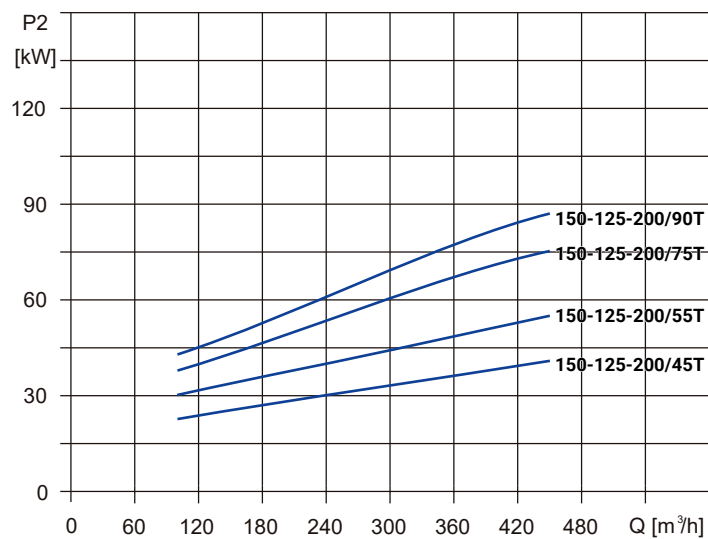
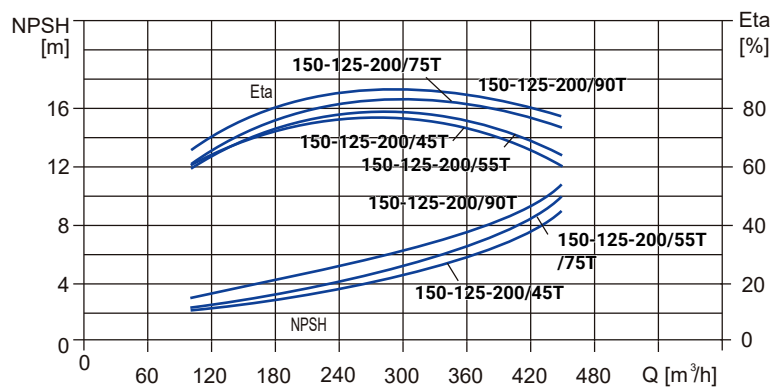
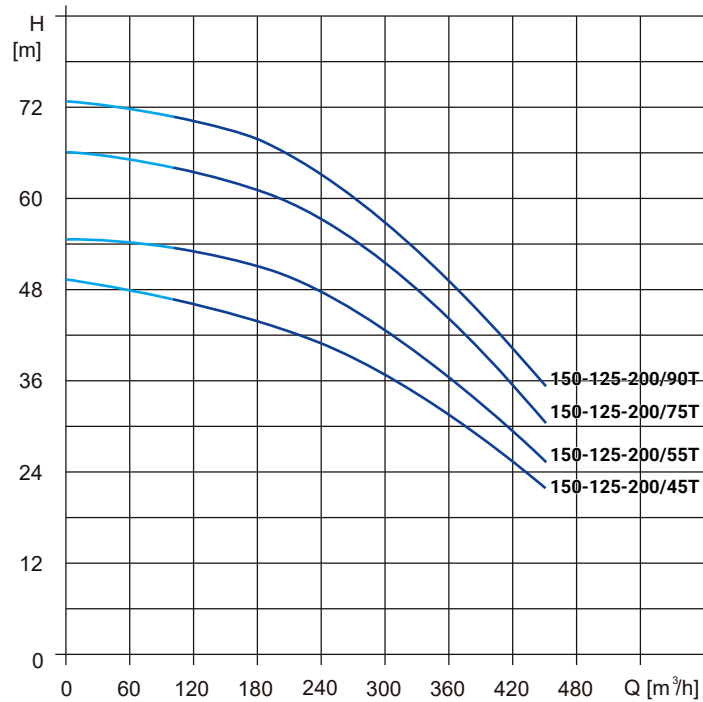

ДИАГРАММЫ ХАРАКТЕРИСТИК И ТЕХНИЧЕСКИЕ ДАННЫЕ

Модель	Артикул	Qном, м³/ч	Hном, м	P2, кВт	Напряжение, В	Масса, кг
NBS 150-125-200/45T	27019951	320	35,5	45	380	385
NBS 150-125-200/55T	27019950	320	42	55	380	440
NBS 150-125-200/75T	27019949	320	49	75	380	580
NBS 150-125-200/90T	27019948	320	54	90	380	628

Размеры

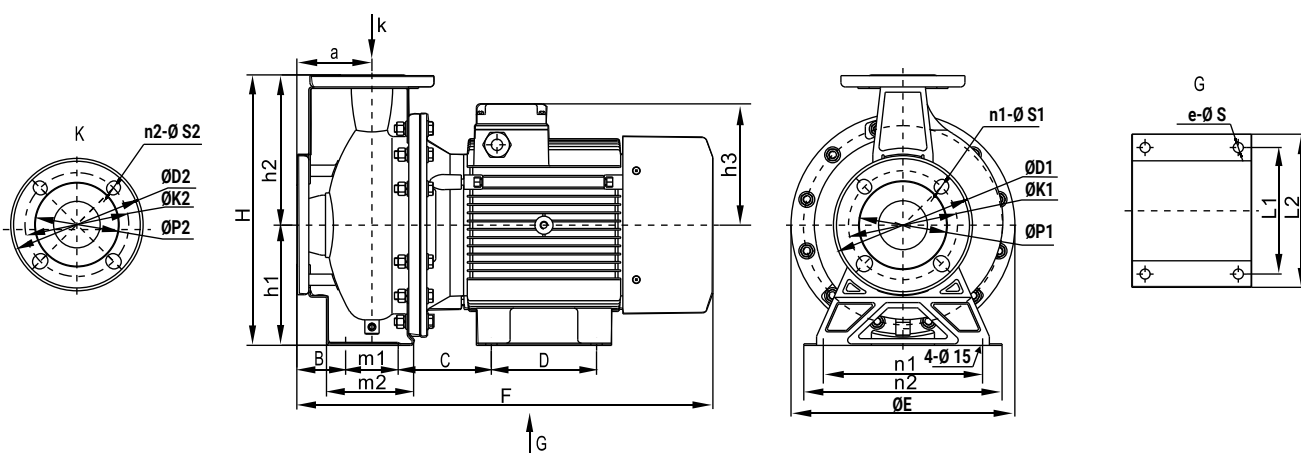

Модель	Размеры, мм																
	E	F	h	h1	h2	h3	a	m1	m2	n1	n2	B	C	D	e-ØS	L1	L2
NBS 150-125-200/45T	445	950	565	250	315	330	140	120	212	315	370	80	550	-	2- 15	356	471
NBS 150-125-200/55T	485	1040	565	250	315	362	140	120	212	315	370	80	235	368	4- 18	406	484
NBS 150-125-200/75T	546	1116	565	280	315	384	140	120	212	315	370	80	246.5	368	4- 18	457	542
NBS 150-125-200/90T	546	1116	565	280	315	384	140	120	212	315	370	80	246.5	368	4- 18	457	542

Модель	Размеры фланцев, мм							
	ØD1	ØK1	ØP1	n1-ØS1	ØD2	ØK2	ØP2	n2-ØS2
NBS 150-125	285	240	206	8- 22	250	210	180	8- 18

Компания Wellmix оставляет за собой право изменять внешний вид, технические характеристики, комплектацию без дополнительного уведомления потребителей